

# Brugervejledning

P3 Knallert  
P3 Magnum





# INDHOLDSFORTEGNELSE

Tillykke med Deres nye PGO P3 knallert fra Medico Nord A/S. Som De sikkert ved, afhænger driftssikkerheden og levetiden på Deres knallert af brugs- og vedligeholdelsestilstanden.

Denne brugervejledning vil forsyne Dem med viden om vedligeholdelse og justering. Vi håber De vil læse denne brugervejledning.

Hvis De har spørgsmål, så spørg leverandøren, som vil give Dem råd og vejledning.

	Side		Side
<b>1. BESKRIVELSE</b>		<b>6. IBRUGTAGNING</b>	
1. Beskrivelse	4	6.1 Kørselstips	16
<b>2. SIKKERHEDSANVISNING</b>		6.2 Kontrol før kørslen	16
2.1 Generelle sikkerhedsanvisninger	5	6.3 Opstart af knallerten	17
2.2 Sikker kørsel	5	6.4 Opvarmning af motoren	17
<b>3. KØRETØJETS NUMRE</b>		6.5 Kørsel	17
3.1 Stelnummer	6	6.6 Acceleration	17
3.2 Motornummer	6	6.7 Nedbremsning	18
<b>4. BETJENING</b>		<b>7. VEDLIGEHOLDELSE OG SERVICE</b>	
4.1 Venstre styrkontakter	7	7.1 Vedligeholdelse og reparation	19
4.2 Højre styrkontakter	7	7.2 Luftfilter	19
4.3 Tændingslås	8	7.3 Tændrør	20
4.4 Sædelås	8	7.4 Elektriske anlæg	20
4.5 Bagagerum	8	7.5 Lygteindstilling	20
4.6 Kontrollamper	9	7.6 Batteri	21
4.7 Digitalt ur	9	7.7 Batterilader	21
4.8 Benzindæksel	10	7.8 Serviceeftersyn	22
4.9 2-taktsoliebeholder	10	<b>8. INDKØRING</b>	23
4.10 Parkering	11	<b>9. SPECIFIKATIONER</b>	23
4.11 Bagagebærer	11	<b>TEKNISKE DATA</b>	bagsiden
4.12 Bagagekrog	11		
4.13 Værktøjssæt	12		
4.14 Luftfilter	12		
<b>5. KØRE- OG SIKKERHEDSANVISNING</b>			
5.1 Forbremse	12		
5.2 Bagbremse	13		
5.3 Kontrol af bremses	13		
5.4 Affjedring	13		
5.5 Elektriske anlæg	14		
5.6 Gashåndtag	14		
5.7 Dæk	14		
5.8 Kontrol af 2-takts olieniveau	15		
5.9 Bakgear (tilbehør)	15		

## 1. BESKRIVELSE

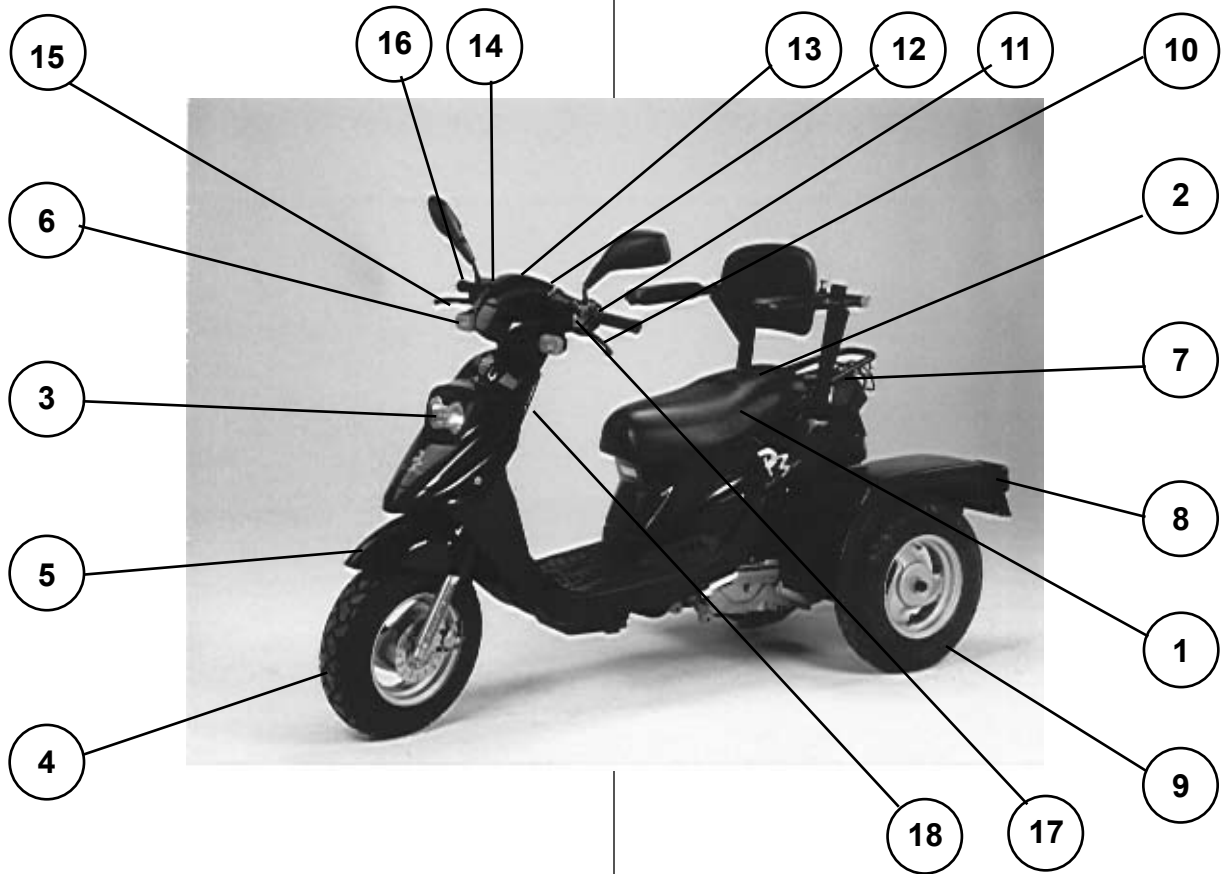

### BEMÆRK

Læs brugervejledningen  
inden køretøjet tages i brug

1. Sadel
2. Bagagerum
3. Forlygte
4. Forhjul
5. Forskærm
6. Forreste blinklys
7. Benzindæksel
8. Bagerste blinklys
9. Bagdæk
10. Bagbremsegreb
11. Venstre styrkontakt
12. Instrumentpanel
13. Tændingslås
14. Højre styrkontakt
15. Forbremsegreb
16. Gashåndtag
17. P-bremse
18. Evt. bakgear

## 2. SIKKERHEDSANVISNING

### 2.1 GENERELLE SIKKERHEDSANVISNINGER

**Advarsel:** Benzin er et yderst brand- og eksplosionsfarlig produkt. Ved påfyldning af benzin må man under ingen omstændigheder have åben ild eller ryge.

Motoren må ikke være startet i lukket rum. Udstødnings gas indeholder kulilte, en giftig gas, der kan føre til bevidstløshed og til dødsfald.

Batterisyre fremkalder eksplosiv gas: Ved påfyldning af syre på batteriet må der ikke ryges eller være åben ild. Batteridækslet må ikke fjernes efter montering.

Batterierne er på alle modeller servicefri, der må ikke efterfyldes med vand kun påfyldes syre fra medsendte beholder. Batterierne skal opbevares uden for børns rækkevidde, da de indeholder svovlsyre. Direkte kontakt med huden kan føre til svære hudforbrændinger.

Ved eventuel berøring af syre skylles med vand i 15 min. og kontakt straks læge.

### 2.2 SIKKER KØRSEL

#### BEMÆRK

Husk at vise af som vist på nedenstående billeder

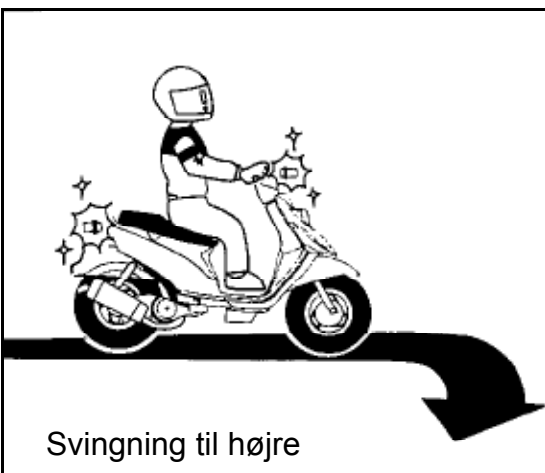
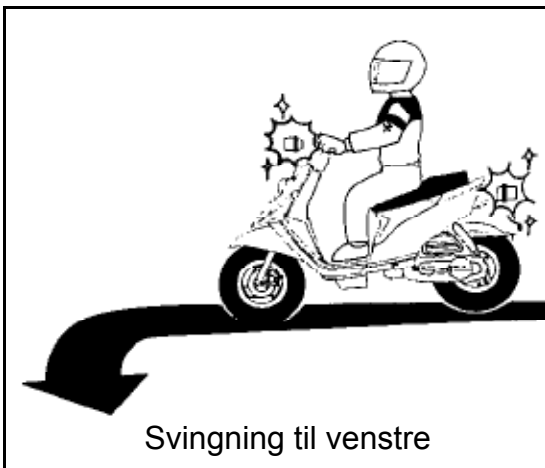

1. Det kan være svært at bremse, når vejbanen er våd. For at undgå udskridning doser bremserne, når hastigheden skal nedsættes.
2. Nedsæt farten før svingning og øg farten gradvis efter svingning.
3. Vær opmærksom når De passerer biler, da bilens fører kan have overset Dem og muligvis åbner bildøren.
4. Vær forsigtig når De kører, hvor der er vejarbejde. Redskaber o.l. kan have indflydelse på Deres kørsel, så kør derfor med nedsat hastighed.
5. Hvis De vasker køretøjet vær så opmærksom på, at bremserne kan være blevet våde. Træk bremserne let an det første stykke De kører.
6. Bær hjelm, handsker og egnet tøj under kørslen.
7. Læs ikke for meget bagage på køretøjet og gør den ordentligt fast, da det ellers kan medføre uopmærksomhed med kørsel og trafikken.

### 3. KØRETØJETS NUMRE



3.1

#### 3.1 STELNUMMER

Stelnummeret befinder sig under lille plast dæksel ovenfor trinbrættet.

De første to cifre angiver modeltypen, de resterende er serienumre.

Det er vigtigt at kunne opgive motornummeret, da det bruges ved bestilling af reservedele.



3.2

#### 3.2 MOTORNUMMER

Motornummer befinder sig på bagerste ende af motorhuset

## 4. BETJENING

### P3 KNALLERT

#### 4.1 VENSTRE STYRKONTAKTER

1. Langt lys og kort lys
2. Blinklys
3. Hornkontakt

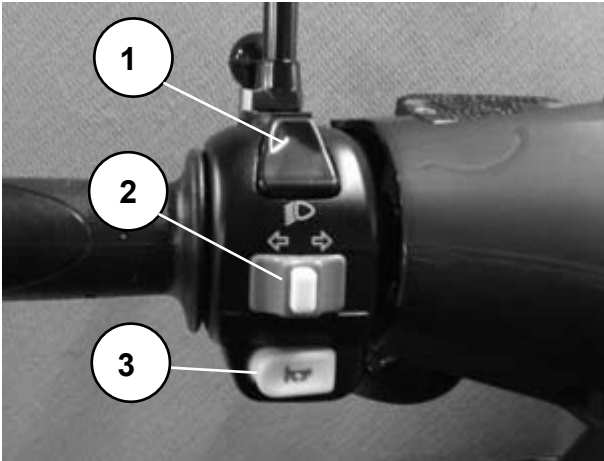

### P3 MAGNUM

1. Overhalingslys
2. Lyskontakt (lys, positionslys, ingen lys)
3. Langt lys og kort lys
4. Blinklyskontakt
5. Hornkontakt

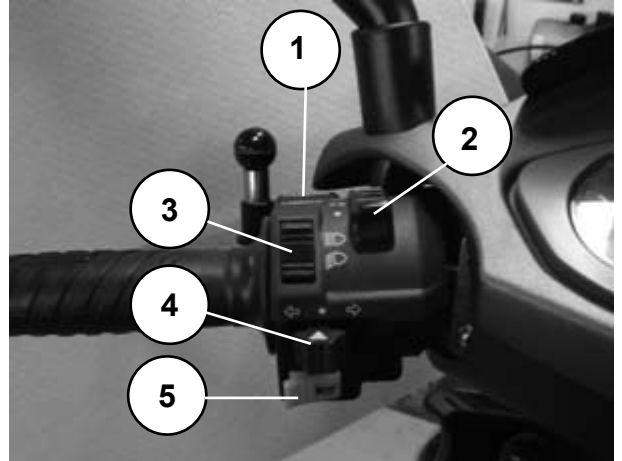

### P3 KNALLERT

#### 4.2 HØJRE STYRKONTAKTER

1. Lyskontakt (lys, positionslys, ingen lys)
2. Startkontakt

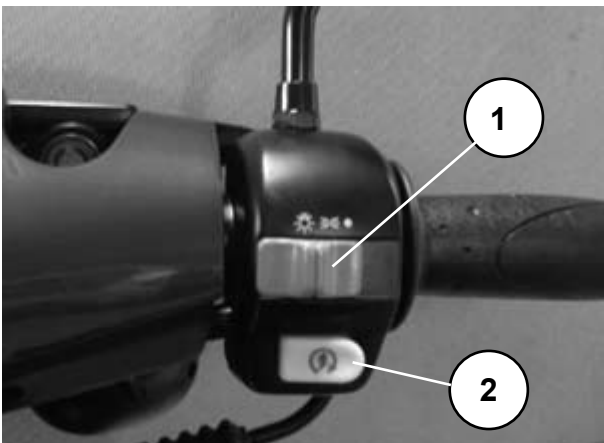

### P3 MAGNUM

1. Stopkontakt
2. Startkontakt

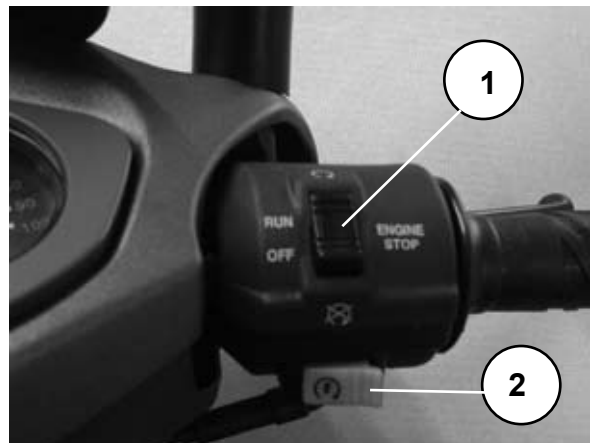



## 4. BETJENING

### P3 KNALLERT

### P3 MAGNUM

#### 4.3 TÆNDINGSLÅS

Med tændingslåsen bliver tændingen og ratlåsen betjent

##### 1. (ON)

Det elektriske system er tilsluttet, motoren kan startes. Nøglen kan i denne position ikke tages ud af tændingslåsen.

##### 2. (OFF)

Det elektriske system er afbrudt, nøglen kan tages ud af tændingslåsen.

##### 3. (LOCK)

Ratlåsen fungerer ved at dreje styret til venstre og dreje nøglen med et let tryk nedad. Nøglen kan tages ud. Styret er nu blokeret.

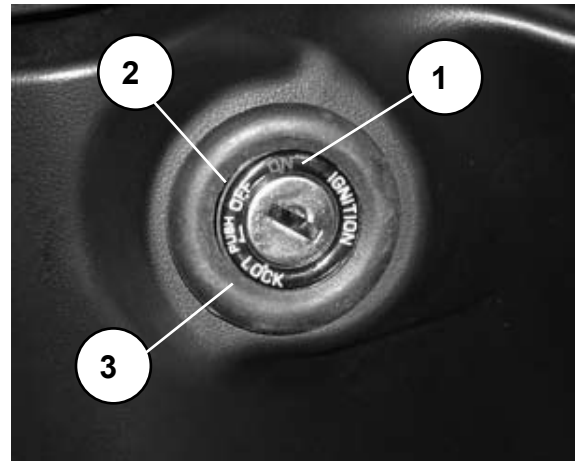
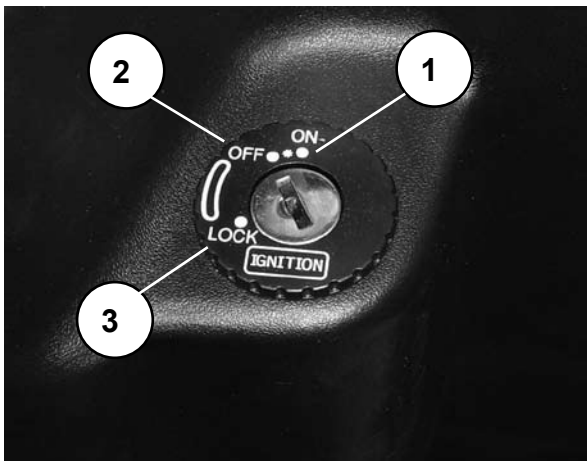

#### 4.4 SÆDELÅS

Til venstre under sædet er sædelåsen. Sæt nøglen i sædelåsen og drej med uret for at åbne sædet. For at lukke sædet giver De sædet et let tryk nedefter. Forsøg aldrig at lukke sædet med vold. Det kan give skader på låsen.

#### 4.5 BAGAGERUM

Max. belastning er 5 kg.

Når motoren er i gang og ved høj udetemperatur, er der varmt i bagagerummet. Opbevar derfor ikke ting, der ikke tåler varme i bagagerummet. Ved vask af knallerten kan der løbe vand ind i bagagerummet.

Opbevar ingen værdigenstande eller skrøbelige ting i bagagerummet.





## 4. BETJENING

### P3 KNALLERT

#### 4.6 KONTROLLAMPER

1. Benzinmåler
2. Speedometer med kilometertæller
3. Olieadvarselampe
4. Kontrollampe for blinklys
5. Kontrollampe for langt lys

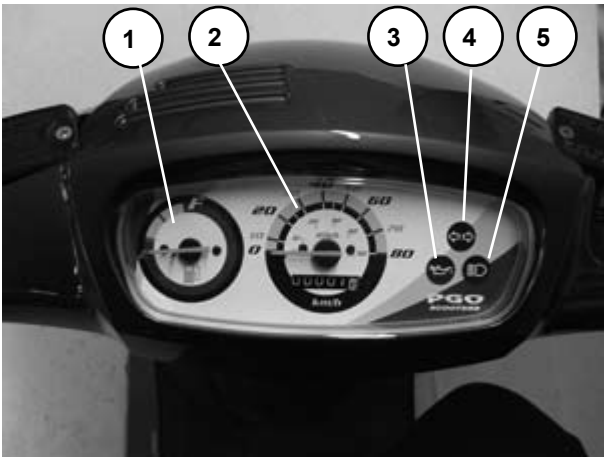

### P3 MAGNUM

1. Benzinmåler
2. Kontrollampe for blinklys
3. Kontrollampe for langt lys
4. Ur
5. Kontrollampe for motorafbrydelse
6. Olieadvarselampe
7. Omdrejningstæller
8. Speedometer med kilometertæller

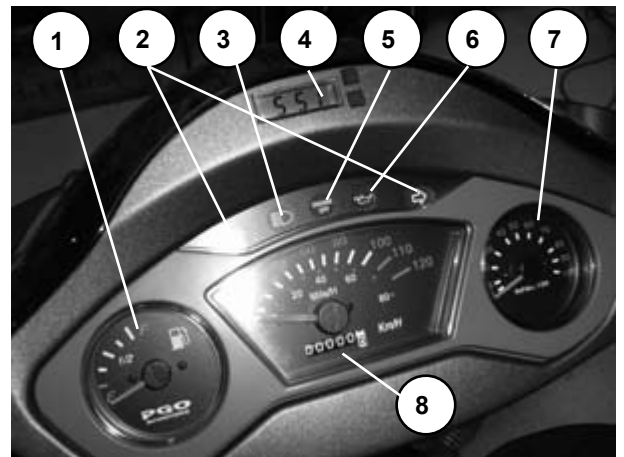

#### 4.7 DIGITALT UR

Digitalur findes kun på P3 Magnum.  
Tryk på knap B og uret vil skifte mellem dato og tid.

Tryk en gang mere på knap B og De kan justere til måneden vi er i, ved at trykke på knap A.

Tryk en gang mere på knap B og igen med knap A kan datoen indstilles.

Tryk igen på knap B og ved hjælp af knap A kan datoen indstilles.

Tryk en gang mere på knap B og som tidligere så kan man med knap A indstille minuttallet.

Tryk en sidste gang på knap B og de indstillede tal huskes og tæller bagfra. Man kan nu ved hjælp af knap

A skifte for at se dato – HUSK uret skifter selv tilbage efter 2 sek.

For at skifte batteri kontakt forhandler.

### P3 MAGNUM

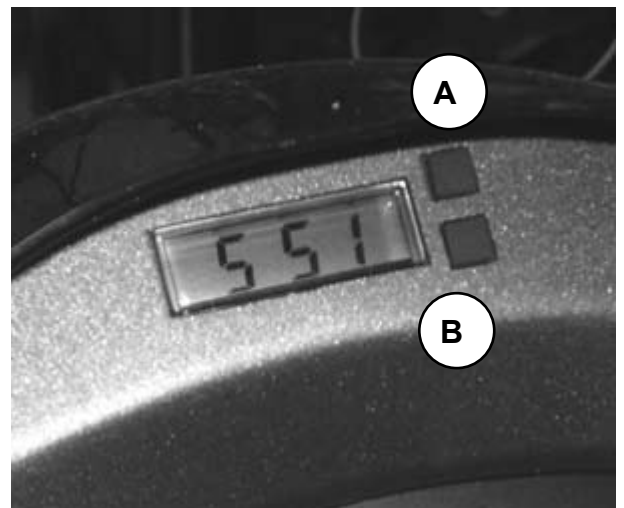

## 4. BETJENING

### P3 KNALLERT

#### 4.8 BENZINDÆKSEL

Benzinpåfyldningen er under bøjlen bag sædet. Sæt nøglen i benzindækslet og drej med uret. For at benzindækslet skal lukke tæt, skal pilene pege mod hinanden.

Tryk da dækslet fast på indfyldningsstudsens. Dækslet er derved korrekt lukket.

**Benzin: 95 Oktan blyfri**



### P3 MAGNUM

Benzindækslet befinder sig bagerst på køretøjet. For at åbne sættes nøglen i dækslet og drej med uret. Løft dækslet. Drej påfyldningslåget af. Påfyldningsstudsens er nu åben. For at lukke gøres dette i omvendt rækkefølge.

**Benzin: 95 Oktan blyfri**



#### 4.9 2-TAKTSOLIEBEHOLDER

2-taktsoliebeholderen finder du under dækslet ovenfor trinbættet.

For at åbne og påfylde 2-taktsolie skal De afmontere den sorte fingerskrue. Fjern dækslet, afmonter den sorte gummi prop. De kan nu påfylde olie.

Husk at montere den sorte gummi prop og dækslet igen. Specifikation og mængde finder De bagerst i bogen.



2-Taktsoliebeholderen findes under sædet nedenfor bagagerummet.

For at åbne og påfylde olie skal De bruge en stjerneskruetrækker for at afmonterer låget ned til 2-takts oliebeholderen. Afmonterer den sorte prop De kan nu påfylde 2-taktsolie. Husk at sætte den sorte prop på igen. Specifikation og mængde finder De bagerst i bogen.



## 4. BETJENING

### 4.10 PARKERING

Køretøjet kan med sine 3 hjul stå uden støtten. Parkeringsbremsen skal dog **altid** aktiveres ved parkering af køretøjet.

#### **Aktivering af P-bremse:**

Træk venstre bremsegreb mod Dem og skub P-bremsepalen ned foran bremsegrebet.

#### **Deaktivering af P-bremse:**

Træk lid ekstra i bremsegrebet og P-bremsepalen springer op af sig selv.

Parker og stil altid køretøjet sådan at den varme side af udstødningen ikke kan berøres af forbigående og børn.

Køretøjet bør ikke parkeres på skråning eller blødt underlag.



### P3 KNALLERT

#### 4.11 BAGAGEBÆRER

Bagagebærer findes som standard kun på **P3 Knallert**.

Maximum tilladte bagage er 5 kg.



### P3 MAGNUM

#### 4.12 BAGAGEKROG

Bagagekrog findes som standard kun på **P3 Magnum**. Bagagekrog findes foran trinbrættet i panelet



## 4. BETJENING

### 4.13 VÆRKTØJSSÆT

Værktøjssæt findes under sædet.



### 4.14 LUFTFILTER

Luftfilterets funktion er at undgå, at der kommer urenheder ind i motoren og forårsager slid. Terminer for rensning af filter fremgår af vedligeholdelsesskemaet side 20.

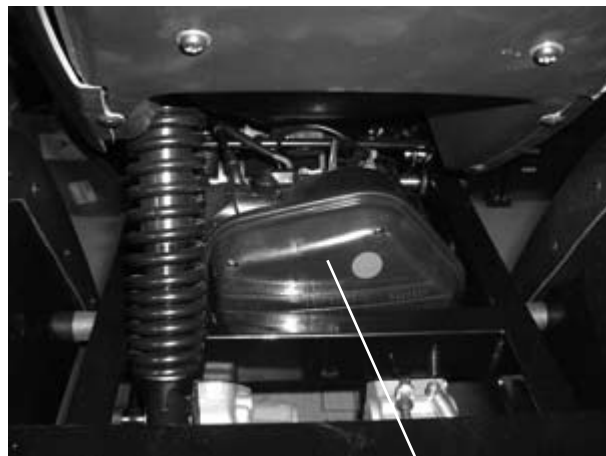

3.2

## 5. KØRE- OG SIKKERHEDSANVISNING

### P3 KNALLERT

#### 5.1 FORBREMSE

P3 Knallert er monteret med caliber. For daglig kontrol trækker De i højre bremsegreb og prøver at skubbe scooteren fremefter. Køretøjet skal ikke kunne bevæge sig.



### P3 MAGNUM

P3 Magnum er monteret med dobbeltstempelt caliber. For daglig kontrol trækker De i højre bremsegreb og prøver at skubbe knallerten fremefter. Køretøjet skal ikke kunne bevæge sig.



## 5. KØRE- OG SIKKERHEDSANVISNING

### 5.2 BAGBREMSE

P3 Knallerter er monteret med calber. For daglig kontrol trækker De i venstre bremsegreb og prøver at skubbe scooteren fremefter. Køretøjet skal ikke kunne bevæge sig.

#### BEMÆRK

Hvis bremserne er bløde, eller hvis der er utætheder, skal dette bringes i orden, inden knallerten benyttes.

### 5.3 KONTROL AF BREMSER

#### For- og bagbremse:

kontroller bremseeffekten ved lav hastighed. Kontroller frigangen og juster om nødvendigt.

#### Bremsevæske:

Kolntroller væskestanden i væskebeholderen og efterfyld om nødvendigt. (Brug en DOT3 eller DOT4 bremsevæske).

#### Bremseklodser:

Bring Deres knallert til reparatør, hvis bremseklodserne skal udskiftes.

#### Lækagekontrol:

Aktiver bremsegrebet i nogle minutter og se, om der er utætheder i systemet.

### 5.4 AFFJEDRING

Tag håndbremsen og tryk ned på forgafflen. Der må ikke forekomme mærkelige lyde eller andet fra forgafflen ved denne test.

Kontrol af bagstøddæmper: Ved tryk på bagenden af køretøjet skal bagenden gå tilbage til normal position.

Hvis der er problemer med forgaffel eller bagstøddæmper, kontakt Deres forhandler.

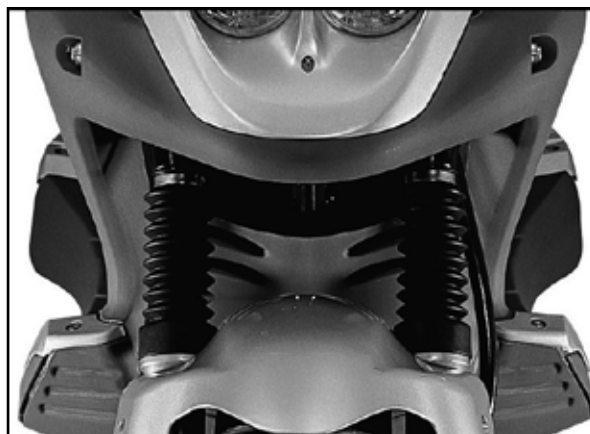



## 5. KØRE- OG SIKKERHEDSANVISNING

### 5.5 ELEKTRISKE ANLÆG

Daglig kontrol af elektriske dele.  
Tænd for tændingen og efterprøv horn, blinklys og bremselys.  
Derefter starter du motoren og afprøver lysanlægget (Instrumentbelysning, positionslys, kortlys og langt lys). Er en af disse defekte, skal pæren udskiftes.

### 5.6 GASHÅNDTAG

Gashåndtaget kontrolleres ved at undersøge, om frigangen går let. Se efter at håndtaget returnerer til udgangspositionen. Hvis justering er nødvendig, tal med Deres forhandler.

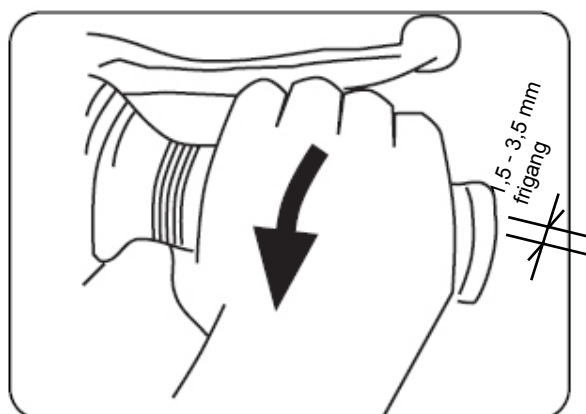

### 5.7 DÆK

For opnåelse af de bedste vejgreb og dermed størst sikkerhed vær opmærksom på følgende:

#### Dæktryk:

Normalt dæktryk:

#### Stålfælge:

For: 1,30 kg/cm<sup>2</sup> 120/90-10

Bag: 1,50 kg/cm<sup>2</sup> 130/90-10

#### Magnesiumfælge:

For: 1,25 kg/cm<sup>2</sup> 120/70-12

Bag: 1,75 kg/cm<sup>2</sup> 130/70-12

#### Dækkenes mønsterdybde:

Skift dæk når slidbanen er 1,2 mm eller derunder. Dansk lov forlanger minimum 1,0 mm.

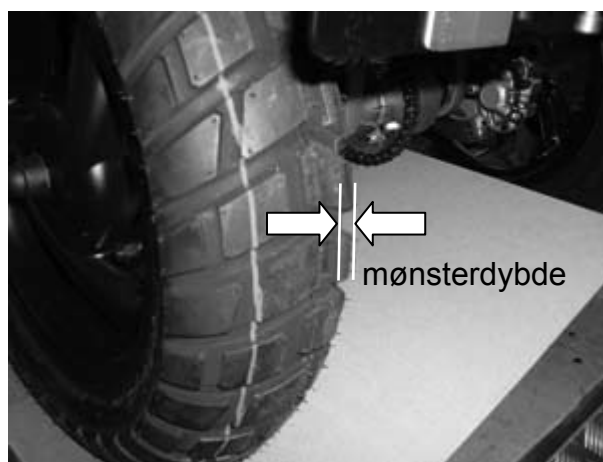

#### BEMÆRK

Det er meget farligt at køre med nedslidte dæk. Kontroller dæktrykket og juster det i forhold til bagage, førerens vægt og køretøjets hastighed.  
Kontroller dækkenes mønsterdybde.

## 5. KØRE- OG SIKKERHEDSANVISNING

### 5.8 KONTROL AF 2-TAKTS OLIELEVEL

Ved at dreje på tændingsnøglen lyser oliekontrollampen i få sekunder. Skulle kontrollampen forblive tændt skal der straks påfyldes 2-taktsolie.

Lyser kontrollampen ikke med tændingsnøglen i ON position. Kontakt Deres forhandler.

Begynder kontrollampen at lyse under kørsel, stands straks og påfyld 2-taktsolie.

Specifikationer og påfyldningsmængden finder De bagerst i bogen.

#### VIGTIGT

Kontroller dagligt at der er nok olie på oliebeholderen.  
Vent ikke til oliekontrollampen lyser.

#### BEMÆRK

Brug kun den anbefalede 2-taktsolie, brug af anden olie kan medføre skade på motoren. Vi anbefaler: MOTUL SCOOTER OLIE

### 5.9 BAKGEAR (TILBEHØR)

For at opnå den største sikkerhed og de færreste problemer, er det vigtigt, at betjene bakgearet efter nedenstående retningslinier: Det er af største vigtighed, at knallerten står stille og går i tomgang, inden bakgearet aktiveres.

#### Aktivering:

Træk betjeningsgrebet nedad til vandret position (1).

#### Deaktivering:

Skub betjeningsgrebet til højre (2) og før op i lodret position (3)

#### BEMÆRK

Bakgear må **aldrig** aktiveres mens knallerten er i drift.  
Knallerten skal stå stille og gå i tomgang





## 6. IBRUGTAGNING

### 6.1 KØRSELSTIPS

1. Kør altid med hjelm og vær fornuftig påklædt!
2. Kør efter forholdene!
3. Kør aldrig i påvirket tilstand! (alkohol, medicin)
4. Giv altid tegn rettidigt!
5. På våde kørebaner er det svært at forudse bremsevirkningen. Brems efter forholdene!
6. Efter vask af knallerten kontroller da bremserne!

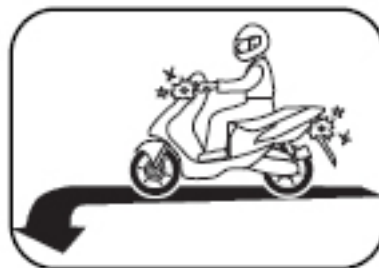

### BEMÆRK

Overlæs aldrig din knallert! Over vægt ændrer køreforholdene. Fastgør bagagen godt til knallerten.

### 6.2 KONTROL FØR KØRSLEN

Hvad skal kontrolleres	Fremgangsmåde	Se side
For- og bagbremsen	Kontroller bremsefunktionerne, se efter lækager	11-12
Gashåndtag	Kontroller at gashåndtaget er let bevægeligt	13
Motorolie	Kontroller at der er olie nok på beholderen. Efterfyld om nødvendigt	14
Dæk	Kontroller dæktryk og slidbane	13
Kabler	Kontroller at kabler er let bevægelige	
Benzintank	Kontroller benzinstand og efterfyld om nødvendigt	
Lygter og horn	Kontroller at lygter og horn fungerer.	

### BEMÆRK

Denne kontrol bør foretages før hver kørsel.  
Hvis der under kontrollen opdages noget unormalt, bring det om gående i orden eller kontakt Deres forhandler til afhjælpning af fejlen.

## 6. IBRUGTAGNING

### 6.3 OPSTART AF KNALLERTEN

Drej tændingsnøglen til ON position og træk i bremsegrebet. Hold bremsegrebet trukket og tryk på startknappen uden at gashåndtaget bliver aktiveret

#### BEMÆRK

Hvis motoren ikke starter, slip da startkontakten. for ikke at tømme batteriet for strøm, tryk kun på startkontakten i 5 sekunder ad gangen.

### 6.4 OPVARMNING AF MOTOREN

for at beskytte motoren lad den varme op i 1-3 minutter før kørsel. Undgå kraftige accelerationer med kold motor.

#### BEMÆRK

Læs afsnittet Indkøring side 23 før knallerten tages i brug.

### 6.5 KØRSEL

#### Efter opvarmning af motoren:

1. Hold om styret, aktiver for- og bag bremse
2. Kontroller sidespejlenes indstilling
3. Kontroller trafikken og brug blinklyset før de kører ud
4. Accelerer gradvist og sluk bliklyset

### 6.6 ACCELERATION

Når motoren er i gang og skal accelere, drejer De gashåndtaget ind mod kroppen. Motoren accelerer og køretøjet vil bevæge sig fremad.

Jo mere De drejer på gashåndtaget, desto stærkere vil køretøjet køre.

Drejer De gashåndtaget tilbage vil køretøjet køre langsommere.

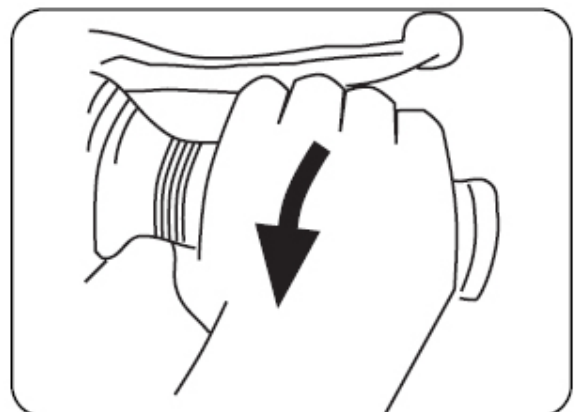

## 6. IBRUGTAGNING

### 6.7 NEDBREMSNING

#### Bremsbetjening

Drej gashåndtaget tilbage eller slip det helt. Træk begge bremsegreb ind til styret for at bremse køretøjet.

Undgå at blokér bremserne. Brems forsigtigt ved våd kørebane

Brug altid begge bremsegreb ved nedbremsning.

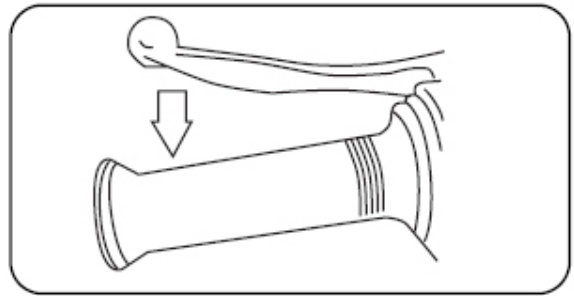
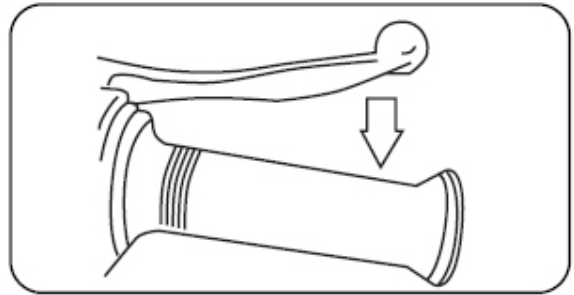

#### BEMÆRK

Brems ikke pudseligt og hårdt, da dette kan medføre udskridning og styrt.

Vær fordigtig med brug af bremserne. Ukorrekt brug af bremserne kan medføre styrt.

Nedsæt hastigheden ved kørsel på brosten, jernplader, jernbaneoverskæringer og våde veje.

Det er svært at bremse på våd vej og ved kørsel ned ad bakke. Nedsæt hastigheden på disse strækninger

## 7. VEDLIGEHOLDELSE OG SERVICE

### 7.1 VEDLIGEHOLD OG REPARATION

For at opnå den største sikkerhed og de færreste problemer, er det vigtigt at overholde serviceeftersynene som anført i skemaet side 19. Sikkerheden er førerens ansvar.

Andre vigtige faktorer der spiller ind på vedligeholdelsen er miljøet, klimaet og brugen af køretøjet.

Hvis De ikke er fortrolig med vedligeholdelse af knallerter, tal med Deres forhandler.

#### BEMÆRK

P3 Knallerterne er konstruerede til at køre på normale veje.

Hvis knallerterne kører under støvede og fugtige forhold, bør luftfilteret rengøres oftere for at motoren ikke skal blive hurtigt nedslidt.

#### BEMÆRK

**VIGTIGT:**  
I perioden oktober/marts anbefales det at bruge karburatorsprit for at forhindre is i karburatoren.  
1/4 l. sprit til en tankfuld benzin

### 7.2 LUFTFILTER

1. Rensning af skumfiltre og filtre af papir. Beskidte papirfiltre udskiftes! Skumfiltre rengøres i renevæske. Brug ikke letantændelige væsker til at rengøre filtret i.
2. Klem filtret tørt for renevæske, men undgå at vride filtret i stykker.
3. Hæld lidt filterolie (MOTUL filterolie) på filtret (filtret skal være fugtigt, ikke vådt)
4. Monter filtret i filterboksen og monter dækslet. Vær sikker på at filterboksen er ordentlig samlet, så indsugningsluften kun kommer gennem luftfiltret.



## 7. VEDLIGEHOLDELSE OG SERVICE

### 7.3 TÆNDRØR

Tændrøret er en af de vigtigste dele på motoren og det er let at kontrollere.

Man kan se på farven på tændrørets elektroder, om alt er rigtigt indstillet. Den rigtige farve er lysebrun/rødbrun.

Hvis der er problemer tal med Deres forhandler.

Tag tændrøret ud og rengør og indstil det i henhold til vedligeholdelseskemaet. Hvis elektroderne er nedslidte udskift tændrøret. Den rigtige elektrodeafstand er også vigtig for motorfunktionen.

Afstanden mellem elektroden skal ligge mellem 0,6 - 0,7 mm.

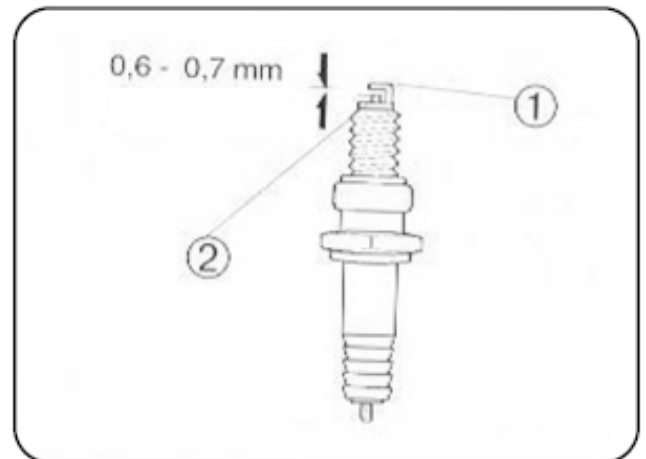

### 7.4 ELEKTRISKE ANLÆG

#### Belysning

Slå tændingen til og kontroller horn, blinklys, bremselys og deres kontrollamper.

Start motoren og kontroller kortlys, fjernlys og deres kontrollamper.

Hvis De ikke kan lave funktionsprøve på de elektriske anlæg ved at dreje for tændingen eller starte motoren, kan en overbrændt hovedsikring være fejlen.

Fjern afdækningen, så De kan se batteriet (se side 21), og erstat den overbrændte hovedsikring, som sidder ved siden af batteriet.

### 7.5 LYGTEINDSTILLING

Lygte indstilling:

Køretøjet står i 5 m afstand - målt fra lygten - og lyser mod en væg.

Motoren startes og lyset er slået til.

Lygte indstillingskruen drejes indtil overkanten af lyskeglen er 5 cm under niveauet på midten af lygte.

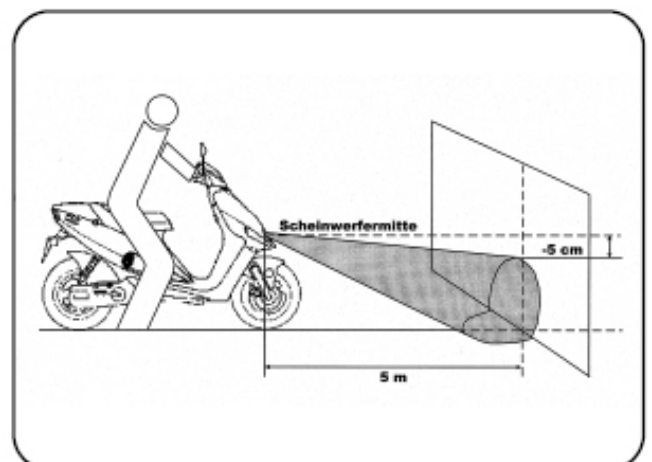

## 7. VEDLIGEHOLDELSE OG SERVICE

### 7.6 BATTERI

Batteriet er under dækslet i trinbrættet, som er afdækket af gummimåtten. Batteriet er et vedligeholdelsesfrit batteri, så efterfyldning af destilleret vand er ikke nødvendigt. Hvis batteriet er utæt, kontakt Deres forhandler.



### 7.7 BATTERILADER (TILBEHØR)

P3 Knallerter er født med stik for batterilader. Såfremt batterilader er valgt som tilbehør, leveres en sådan med knallerten. Batteriladeren sættes i stikket i bagagerummet og tilsluttes strømnettet 220V. Et fladt batteri er opladt på ca. 10 timer. Batteriladeren må max. være tilsluttet strømnettet 24 timer.

Stik for batterilader

Batterilader



## 7. VEDLIGEHOLDELSE OG SERVICE

### 7.8 SERVICE EFTERSYN

J: Juster R: Rengøring U: Udskift E: Efterspænd K: Kontrol S: Smør P: Påfyld

For at opnå den størst mulige sikkerhed, vær omhyggelig, rengør grundigt og overhold vedligholdsterminerne

Punkter	Kørte kilometer												Check før kørsel
	1000	2000	3000	4000	5000	6000	7000	8000	9000	10000	11000	12000	
Tændrør	K		K/U			K/U			K/U			K/U	
Afkoksning			R			R			R			R	
Drivrem			J/U			J/U			J/U			J/U	
Variomatic ruller			U			U			U			U	
Luffilter	K		R/U			R/U			R/U			R/U	
Kaburator	J		J			J			J			J	
Omdrejningstal	Indstilles til 1900 ± 100 o/m												
Benzinfilter			K/U			K/U			K/U			K/U	
Oliefilter			R			R			R			R	
Gearolie	U		U			U			U			U	
Dæktryk	K		K			K			K			K	X
Slidbane	Skift dæk når de er nedslidte												X
Bremsegreb	J		J			J			J			J	X
Bremseklodser	K		K/U			K/U			K/U			K/U	X
Skruer/møtrikker	E		E			E			E			E	
Udstødningsrør	E		R			R			R			R	
Lygter og horn	J		J			J			J			J	X
Bremsevæske	Hold væskestanden mellem HIGH og LOW												
Bagerste kobling			R/S						R/S				
Støttebensaksel	S		S			S			S			S	
2-taktsolie	K/P		K/P			K/P			K/P			K/P	X
Batteri	K		K			K			K			K	
Styrtøj	K/J		K/J			K/J			K/J			K/J	
Bremsekaliber	Adskilles / smøres i h.t. servicemateriale												

Husk service i h.t. ovennævnte samt udsendt servicedata for at undgå at garantien bortfalder

Ret til ændringer forbeholdes uden varsel



## 8. INDKØRING

### 8. INDKØRING

Der første 1000 kilometer er de vigtigste kilometer i køretøjets levetid. Motoren kan ikke tåle for store belastninger de første 1000 kilometer.

Motorens dele vil under indkøringen tilpasse sig hinanden, så de korrekte tolerancer opnås.

I denne periode skal det undgås at køre med fuld gas i længere tid af gangen eller på anden måde overophede motoren. Læs venligst følgende indkøring omhyggeligt:

#### BEMÆRK

Hvis der er problemer under indkøringsperioden kontakt forhandleren.

#### 0 - 150 km

Undgå at køre med mere end 1/2 åbent gashåndtag. Lad motoren køle i 5 - 10 minutter pr. time.

Skift hastighed (kør ikke i for lang tid med samme hastighed)

#### 150 - 500 km

Undgå at køre med mere end 1/2 åbent gashåndtag i længere tid

#### 500 - 1000 km

Undgå at køre med mere end 3/4 åbent gashåndtag

#### Efter 1000 km

Undgå at køre med fuld åbent gashåndtag i lang

## 9. SPECIFIKATIONER

### P3 KNALLERT

Påfyldningsmængde

2-taktsolie: Motul Scooter 2T 1,1 L

Transmissionsolie: Motul gearolie  
SAE 80W-90 / 0,11 L

Forgaffelolie: Motul Fork oil  
10 W / 63 mL

Tændrør: NGK BP7HS

Elektrodeafstand: 0,6~0,7 mm

Dæktryk for: 1,5-1,8 Bar

Dæktryk bag: 1,5-1,8 Bar

Batteri: Se side 21

Benzin: Oktan 95 blyfri

### P3 MAGNUM

Påfyldningsmængde

2-taktsolie: Motul Scooter 2T 1,1L

Transmissionsolie: Motul gearolie  
SAE 80W-90 / 0,11 L

Forgaffelolie: Motul Fork oil  
20 W / 90 mL

Tændrør: NGK BP7HS

Elektrodeafstand: 0,6~0,7 mm

Dæktryk for: 1,5-1,8 Bar

Dæktryk bag: 1,5-1,8 Bar

Batteri: Se side 21

Benzin: Oktan 95 blyfri

# Tekniske data



## P3 Knallert

## P3 Magnum

Mål	Længde	1890 mm	2040 mm
	Bredde	790 mm	790 mm
	Højde	1110 mm	1150 mm
	Sædehøjde	740 mm	810 mm
	Akselafstand	1345 mm	1445 mm
	Frihøjde	107 mm	107 mm
	Venderadius	2175 mm	3400 mm
Vægt	Tørvægt	110 kg	120 kg
	Lasteevne	120 kg	120 kg
Motor	Type	2,6 hk, 2-takt, blæserkølet	2,6 hk, 2-takt, blæserkølet
EURO2 godkendt	Lyddæmper med indbygget katalysator og lufttilskudssystem		
	Modelnr.	PD30	PD30
	Cylinderantal	1 stk	1 stk
	Slagvolumen	49ccm	49ccm
	Startsystem	Elstart	Elstart
	Smøring	Seperat	Seperat
	Totaktsolie	Motul Scooter Oil	Motul Scooter Oil
El-anlæg	Forlygte	1 stk 12V/18W/18W	12V/18W/18W
	Baglygte	2 stk 12V/5W	12V/5W
	Stoplygte	2 stk 12V/15W	12V/15W
	Blinklys	4 stk 12V/10W	12V/10W
	Speedometerlys	2 stk 12V 1,7W	12V 1,7W
	Kontrollamper	1 stk pr. lampe 12V 1,7W	12V 1,7W
	Tændingssystem	C.D.I.	C.D.I.
	Ladesystem	Svinghjulsmagnet	Svinghjulsmagnet
	Batteri	YT4L-BS 12V 4 Ah	YT4L-BS 12V 4 Ah
Olietype	Motul gearolie HD SAE 80W90		
Oliekapacitet	Oliemængde udskift	110 ccm	110 ccm
	Oliemængde total	130 ccm	130 ccm
Luftfilter		Oliefugtet filter	Oliefugtet filter
Benzin	Benzintype	Blyfri oktan 91-95	Blyfri oktan 91-95
	Tankkapacitet	5,1 liter	6,7 liter
	2-taktolie	1,1 liter	1,1 liter
Tændrør		NGK BPR7HS	NGK BPR7HS
Kobling		Tørkobling Tørkobling	
Gear		Automatisk (V-rem)	Automatisk (V-rem)
Hjul	For	Stålfælg 120/90-10	Magnesiumfælg 120/70-12
	Bag	Stålfælg 130/90-10	Magnesiumfælg 130/70-12
Indstigningshøjde		31 cm	31 cm
Afstand mellem bagskærme		39 cm	39 cm
Benzinforbrug,	afhængig af brugervægt og terrænforhold	20-25 km/l	20-25 km/l
HMI nummer		24939	29209
P3 er godkendt af Færdselsstyrelsen. Typegodkendelse:		PM K103	CP K104

Der tages forbehold for tekniske ændringer



Medico Nord A/S

Dybdalvej 11 • Gudumholm • DK-9280 Storvorde • tel. +45 98 31 69 66 • fax. +45 98 31 69 22  
email@mediconord.dk • www.mediconord.dk